



HARLEQUIN

www.harlequinfloors.com

**TAPPETI &
PAVIMENTI
DA DANZA & DA PALCO**





Harlequin, partner dei più grandi nomi della danza

THE WORLD DANCES ON HARLEQUIN FLOORS®



Harlequin è il leader mondiale nel settore dei tappeti e pavimenti per la danza, i spettacoli e gli eventi. Creato più di 40 anni fa, Harlequin è il marchio di riferimento per le più grandi compagnie di danza, teatri, sale di spettacolo e scuole danza in tutto il mondo.

Harlequin è specializzata nella progettazione e produzione di tappeti e pavimenti da danza permanenti e smontabili, di sbarre da danza portatili e fisse per studi di danza e sale prove. È la scelta preferita dei ballerini e artisti che si esibiscono nei luoghi più prestigiosi, come il Teatro alla Scala, l'Opéra national de Paris o la Royal Opera House di Londra. Harlequin è leader mondiale nel suo settore e ha uffici in Europa, Stati Uniti e Asia Pacifico.



SOSTENIBILITÀ

Harlequin è impegnata nello sviluppo sostenibile e la nostra responsabilità aziendale in questo ambito costituisce una parte fondamentale della nostra strategia aziendale. Riteniamo che la sostenibilità sia un lavoro di squadra che coinvolge l'intera azienda, guidata e sostenuta dal nostro consiglio di amministrazione.

Qui trovate la nostra dichiarazione completa sulla politica di sostenibilità :



- Tutti i tappeti in PVC Harlequin ottengono la **massima valutazione della BRE Green Guide (A+)**.
- Tutte le materie prime utilizzate per la produzione dei tappeti in PVC Harlequin sono conformi alla normativa **REACH** (Registration, Evaluation, Authorisation and Restriction of Chemicals).
- Tutti i tappeti in PVC Harlequin sono stati testati per quanto riguarda i COV, ottenendo la **certificazione Clean Air Gold di Intertek** per le emissioni e sono conformi sia al **BREEAM** (Building Research Establishment Environmental Assessment Method) che al **LEED** (Leadership in Energy & Environmental Design) per quanto riguarda la qualità dell'aria.
- Tutti i tappeti in PVC Harlequin sono **riciclabili al 100%**.
- Tutto il legno utilizzato da Harlequin è scelto responsabilmente e proviene da foreste sostenibili e ben gestite, **certificate FSC o PEFC**.

BREEAM®



CERTIFIED
CLEAN AIR GOLD



The mark of
responsible forestry

PAVIMENTI DA DANZA

Un pavimento da danza è una pavimentazione che garantisce ammortizzazione, flessibilità e rimbalzo. In effetti, i ballerini hanno bisogno di un pavimento che assorba gli urti durante i salti e riduca il rischio di lesioni in caso di cadute. I pavimenti sviluppati da Harlequin poggiano su blocchetti in elastomero o su uno strato di poliuretano ammortizzante e "fonoassorbente" a cellule chiuse in modo da ottenere uguali prestazioni su tutta la superficie del pavimento, mentre i cosiddetti pavimenti "più tradizionali" si basano su un sistema di travetti che non consentono di evitare i punti duri.

I pavimenti da danza possono essere portatili, permanenti o semi-permanenti.

Pavimento da danza permanente

La pavimentazione da danza è installata in modo permanente e non può essere smontata o reinstallata in un altro spazio.

Pavimento da danza portatile

Harlequin ha sviluppato un sistema di pannelli che possono essere facilmente montati e smontati utilizzando ganci di fissaggio con chiave di serraggio. Facile per il trasporto e lo stoccaggio, sono utilizzati per le tournées o installazioni temporanee.

I pavimenti a doppio travetto sono obsoleti

Pavimento da danza semi-permanente

Alcuni pavimenti della nostra gamma possono essere installati in modo semi-permanente in uno studio prova ed essere smontati e rimontati in un altro posto ogni tanto.

Parquet e pavimenti sportivi non sono pavimenti da danza

Pavimenti commerciali o parquet e pavimenti sportivi non hanno le qualità che i ballerini cercano quando parlano di "comfort" o "sensazione" a proposito del pavimento da danza. Solo i pavimenti sviluppati appositamente per la danza li consentono di ballare in condizioni ottimali offrendo loro il comfort e la sicurezza che li metterà in fiducia, il che permette di ridurre considerevolmente il rischio di cadute e quindi di infortuni.

I pavimenti da danza Harlequin descritti nelle pagine seguenti sono stati progettati per essere coperti con un parquet o tappeto danza Harlequin, che vi descriviamo nelle pagine 16 a 29.



Harlequin **Activity**TM

Pavimento flottante a pannelli accoppiati per posa permanente

Harlequin Activity è un pavimento da danza ammortizzante per posa permanente, il cui principio della «costruzione a tre strati» inventata da Harlequin più di 30 anni fa, è oggi ampiamente diffuso. Questa struttura totalmente flottante non è fissata né al muro né al suolo e impedisce la propagazione dei rumori.

Il pavimento da danza **Harlequin Activity** assorbe gli urti evitando l'effetto «trampolino». L'elasticità della sua struttura garantisce uniformità di prestazione su tutta la superficie del pavimento (assenza di punti duri).

Le prove acustiche (conformi alla norma BS EN ISO 140-8:1998) hanno dimostrato che il pavimento da danza **Harlequin Activity** garantisce una sensibile riduzione dell'impatto sonoro (valori compresi tra 22 e 24 db).

Il pavimento da danza **Harlequin Activity** è disponibile con finitura in legno (querchia, acero o faggio) o rifinito con tappeto da danza.

Il pavimento da danza **Harlequin Activity** soddisfa le più recenti raccomandazioni del Centro nazionale della danza in materia di adeguamento delle scuole di danza (giugno 2008).

CARATTERISTICHE	Finitura con tappeto	Finitura legno
Tipo di posa	Permanente	Permanente
Spessore del pavimento	46mm (senza tappeto)	51mm (finitura legno compresa)
Peso del pavimento	17,9kg/m ² (senza tappeto)	19kg/m ² (finitura legno compresa)
Carico massimo ripartito	549kg	
Si possono installare delle doghe sotto il pavimento per ottenere una resistenza al carico di 1500 kg/m ² per l'uso di gradinate a scomparsa.		
Conforme alla norma	DIN 18032-2	
Assorbimento medio degli urti (min. 53% secondo la norma)	64%	
Deformazione verticale (min 2,3mm secondo la norma)	4,9mm	
Deformazione della superficie (max 15% secondo la norma)	7,2%	
Reazione ai pesi rotolanti	> 1500N	

NB : Disegno non contrattuale



Modalità di costruzione

Su una lastra di cemento piatta e secca, vengono posati, in successione :

- Strisce di pellicola in polietilene abbondantemente sovrapposte.
- Strato di poliuretano a cellula chiusa da 25 mm di spessore e resilienza studiata dalla Harlequin.
- Strato di pannelli semi-flessibili con spessore di 12 mm.

- Secondo strato di pannelli semi flessibili con spessore 9 mm incollato a quince ad angolo retto.
- Tappeto da danza, spessore 2 o 3 mm, e peso variabile fra i 2,3 e i 2,6 kg / m² incollato e saldato sulla superficie.

L'altezza della costruzione è di 49 mm massimo con il tappeto da danza.



Harlequin Liberty™

Pavimento smontabile su blocchi per posa libera o permanente

Il pavimento **Harlequin Liberty**, disponibile nelle due versioni permanente e portatile, è la soluzione ideale per la prevenzione delle lesioni dei ballerini e offre loro una sensazione di estrema sicurezza.

Harlequin Liberty è un pavimento da danza estremamente polivalente composto da pannelli in multistrato di betulla. Ogni pannello è dotato di blocchi di elastomero a doppia densità che garantiscono un assorbimento uniforme e costante degli urti, nonché uniformità di prestazione su tutta la superficie del pavimento.

I pannelli, posati a « quinconce », ovvero a giunti sfalsati, vengono assemblati grazie a un sistema di linguette e scanalature e successivamente fissati gli uni agli altri attraverso un sistema di fissaggio con ganci per garantire una sicurezza ottimale.

Grazie ai giunti a perno e ai blocchi in elastomero i ballerini non percepiscono minimamente il passaggio da un pannello all'altro.

Harlequin Liberty garantisce ai ballerini lo stesso livello di comodità, sia in sala prove che sul palco.

Il pavimento da danza **Harlequin Liberty** soddisfa le più recenti raccomandazioni del Centro nazionale della danza in materia di adeguamento delle scuole di danza (giugno 2008).

CARATTERISTICHE

Tipo di posa	Permanente e portatile
Dimensioni dei pannelli	1m x 1m e 2m x 1m
Spessore del pavimento (senza tappeto)	37mm
Peso del pavimento (senza tappeto)	12,5kg/m ²
Resistenza al carico massimo statico	1126kg/m ²
Certificazione al fuoco	Bfl-s1
Restituzione dell'energia	20,7%
Conforme alla norma	DIN 18032-2
Assorbimento medio degli urti (min 53% secondo la norma)	67%
Deformazione verticale (min 2,3mm secondo la norma)	4,1mm
Deformazione della superficie (max 15% secondo la norma)	12,8%
Reazione ai pesi rotolanti	> 1500N
Tempo di posa (versione libera)	150m ² /h con 2 posatori

NB : Disegno non contrattuale



Sistema di fissaggio con gancio Harlequin

Modalità di costruzione

- Composto da pannelli in multistrato di betulla.
- Ogni pannello è dotato di blocchi di elastomero a “doppia densità”, che garantiscono un assorbimento uniforme e costante degli urti. Questa “doppia densità”, testata secondo lo “Shore Durometer Test”, consente di ottenere una compressione progressiva dei blocchi. Con uno o più ballerini sullo stesso punto, l’ammortizzamento e la resa dell’energia sono sempre perfettamente identiche.
- I pannelli sono posati a quinconce per evitare le giunture incrociate e sono assemblate con scanalature e linguette che costituiscono le giunture dei pannelli.
- Le linguette si fermano a 20 mm dagli angoli, il che consente di disporre di una maggiore resistenza ai carichi pesanti.
- I bordi dei pannelli sono sostenuti dai blocchi di elastomero.

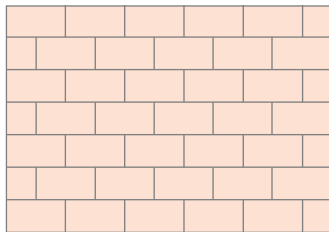

Disposizione dei pannelli a quinconce



Harlequin Liberty HD™

Il pavimento per la danza **Harlequin Liberty HD** rappresenta l'evoluzione migliorativa del nostro celebre pavimento Harlequin Liberty, con le sue caratteristiche di maggior resistenza a condizioni di utilizzo più esigenti. Può essere installato in modo permanente o essere utilizzato come pavimento portatile. I pannelli, posati a «quinconce», ovvero a giunti sfalsati, vengono assemblati grazie a un sistema di linguette e scanalature e successivamente fissati gli uni agli altri attraverso un sistema di fissaggio con ganci per garantire una sicurezza ottimale.

Entrambe le superfici dei pannelli **Harlequin Liberty HD** sono ricoperte di resina polimerica (di colore nero). La particolare rugosità del lato superiore conferisce una presa ottimale, un effetto antiscivolo e un'elevata resistenza all'usura.

I pannelli **Harlequin Liberty HD** sono perfettamente compatibili con i tappeti da danza Harlequin. Per l'utilizzo permanente o semi-permanente l'installazione può essere realizzata dal cliente stesso o da una nostra squadra di posatori altamente specializzati.

I pannelli Harlequin e i tappeti da danza portatili possono anche essere stoccati su carrelli per consentire ai tecnici di spostarli facilmente e in totale sicurezza in occasione di una tournée o nel luogo di un evento.

Il pavimento da danza Harlequin Liberty HD soddisfa le più recenti raccomandazioni del Centro nazionale della danza in materia di adeguamento delle scuole di danza (giugno 2008).

CARATTERISTICHE

Tipo di posa	Permanente e libera
Dimensioni dei pannelli	1m x 1m e 2m x 1m
Spessore del pavimento (senza tappeto da danza)	37mm
Peso del pavimento (senza tappeto da danza)	12,5kg/m ²
Resistenza al carico massimo statico	1126kg/m ²
Certificazione al fuoco	Bfl-s1
Restituzione dell'energia	20,7%
Conforme alla norma	DIN 18032-2
Assorbimento medio degli urti (min 53% secondo la norma)	67%
Deformazione verticale (min 2,3 mm secondo la norma)	4,1mm
Deformazione della superficie (max 15% secondo la norma)	12,8%
Reazione ai pesi rotolanti (min 1500N secondo la norma)	> 1500N
Tempo di posa (versione libera)	150m ² /h con 2 posatori

NB : Disegno non contrattuale

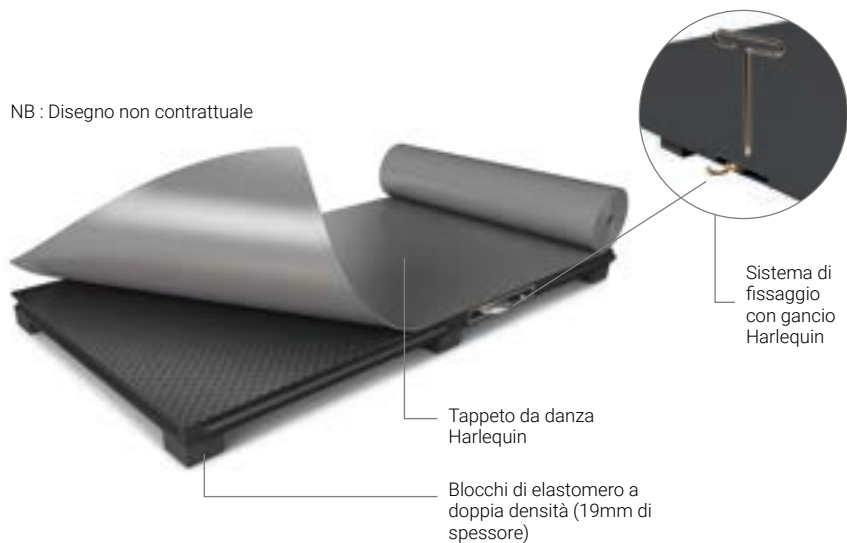

Modalità di costruzione

- Composto da pannelli in multistrato di betulla.
- Ogni pannello è dotato di blocchi di elastomero a “doppia densità”, che garantiscono un assorbimento uniforme e costante degli urti. Questa “doppia densità”, testata secondo lo “Shore Durometer Test”, consente di ottenere una compressione progressiva dei blocchi. Con uno o più ballerini sullo stesso punto, l’ammortizzamento e la resa dell’energia sono sempre perfettamente identiche.
- I pannelli sono posati a quinconce per evitare le giunture incrociate e sono assemblate con scanalature e linguette che costituiscono le giunture dei pannelli.
- Le linguette si fermano a 20 mm dagli angoli, il che consente di disporre di una maggiore resistenza ai carichi pesanti.
- I bordi dei pannelli sono sostenuti dai blocchi di elastomero.

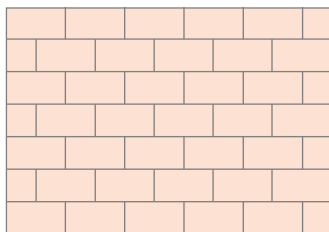

Disposizione dei pannelli a quinconce



Harlequin Flexity™

Harlequin Flexity è un pavimento da danza “fai da te” dotato di blocchi per posa permanente o semi-permanente. I pannelli, posati a « quinconce », ovvero a giunti sfalsati, vengono assemblati grazie a un sistema di linguette e scanalature, incollati gli uni agli altri, se il pavimento è destinato alla posa permanente, o avvitati per posa semi-permanente.

Harlequin Flexity può essere installato da qualsiasi « buon tuttofare » seguendo le istruzioni di posa. È un prodotto con un ottimo rapporto qualità-prezzo che garantisce la possibilità di evolvere su un pavimento ammortizzante che riduce i rischi di lesioni.

Harlequin Flexity può essere abbinato a un tappeto da danza Harlequin o alla finitura con parquet.

Il pavimento da danza Harlequin Flexity soddisfa le più recenti raccomandazioni del Centro nazionale della danza in materia di adeguamento delle scuole di danza (giugno 2008)

CARATTERISTICHE

Tipo di posa	Permanente o semi-permanente
Dimensioni utili dei pannelli	2,214m x 1,089m
Dimensioni dei pannelli incluse linguette e scanalature	2,250m x 1,125m
Spessore del pavimento (senza tappeto o parquet)	37mm
Peso del pavimento (senza tappeto o parquet)	11,85kg/m ²
Assorbimento medio degli urti (secondo la norma DIN 18032-2 : min 53%)	67%
Resistenza al carico massimo statico	1126kg
Certificazione al fuoco	Finitura tappeto da danza: Bfl-s1 Finitura parquet: Dfl-s1
Conforme alla norma	BS EN 14904:2006 DIN 18032-2
Densità del multistrato in betulla	Compresa tra 650 e 750kg/m ³
Deformazione verticale (min 2,3mm secondo la norma)	3,9mm
Reazione ai pesi rotolanti	> 1500N

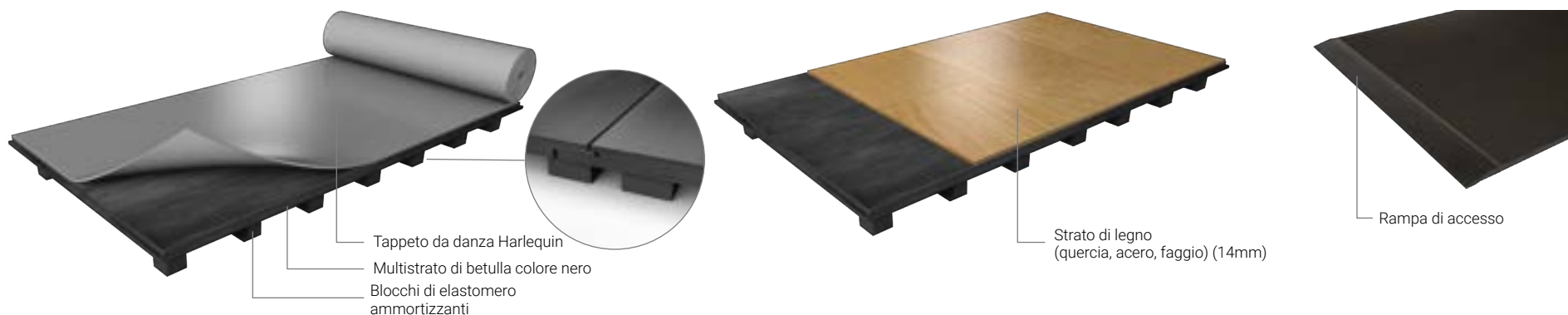

Restauro di pavimenti e parquet da danza

I pavimenti da palco vengono messi alla prova e talvolta utilizzati senza un tappeto danza, Harlequin offre ormai la possibilità di ripristinarli.

Il metodo è semplice e si suddivide in quattro fasi :

- Prima di tutto, procediamo ad una levigazione del pavimento con una levigatrice pesante in 3 passaggi di grane diverse (36, 50, 80).
- Successivamente, passiamo una monospazzola con abrasivo 80 e/o 120 per garantire una finitura perfetta ed evitare piccole asperità o irregolarità.
- Poi, aspiriamo l'intera superficie per rimuovere eventuali residui di levigazione.
- Infine, applichiamo 2 o 3 mani di pittura o vernice, a seconda dell'essenza e della qualità del legno.

Se il vostro pavimento è troppo danneggiato, possiamo offrirvi la sostituzione dello strato di finitura. Abbiamo diverse soluzioni da suggerire a seconda delle vostre esigenze. Non esitate a contattarci !

Ormai potete dare una seconda vita al vostro palcoscenico o al vostro pavimento da danza, con la garanzia di un risultato estetico perfetto !

Harlequin **Stage System**

È un pavimento da palco permanente adatto alla pratica della danza, che sostiene carichi elevati e consente di applicare viti. È conforme **alla norma EN 14904** e consente di inserire botole, buche d'orchestra o pedane scorrevoli.

Costruzione di palcoscenici

Il pavimento Harlequin Stage System può essere realizzato sulla superficie di supporto esistente in cemento, legno o travi in acciaio, sui cui vengono in seguito posati travetti su blocchi ammortizzanti, facendo in modo che le interassi rispettino le esigenze di carico e di durezza.

Si passa poi all'installazione di pannelli in multistrato di betulla da 18 a 42 mm, a seconda della finitura adottata, ricoperti dal tipo di rivestimento scelto per adattarsi alle esigenze del luogo.

Tre finiture possibili

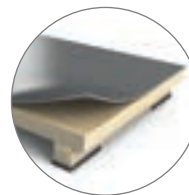

Harlequin Standfast

È un tappeto polivalente e robusto particolarmente adatto alle scenografie pesanti e a condizioni di utilizzo estreme. È incollato su multistrato di betulla e i punti di giunzione sono termosaldati, così da evitare l'utilizzo di nastri adesivi.



Pannello di betulla a 3 strati

Perfetto se desiderate una superficie di legno molto resistente e facilmente rimovibile (non è previsto incollaggio). È un pannello utilizzabile da entrambi i lati in caso di danneggiamento. In loco viene applicata una finitura di vernice nera.



Parquet massiccio

Per una finitura esteticamente più ricercata, con la possibilità di rinnovare il parquet più volte.

Esempio di montaggio

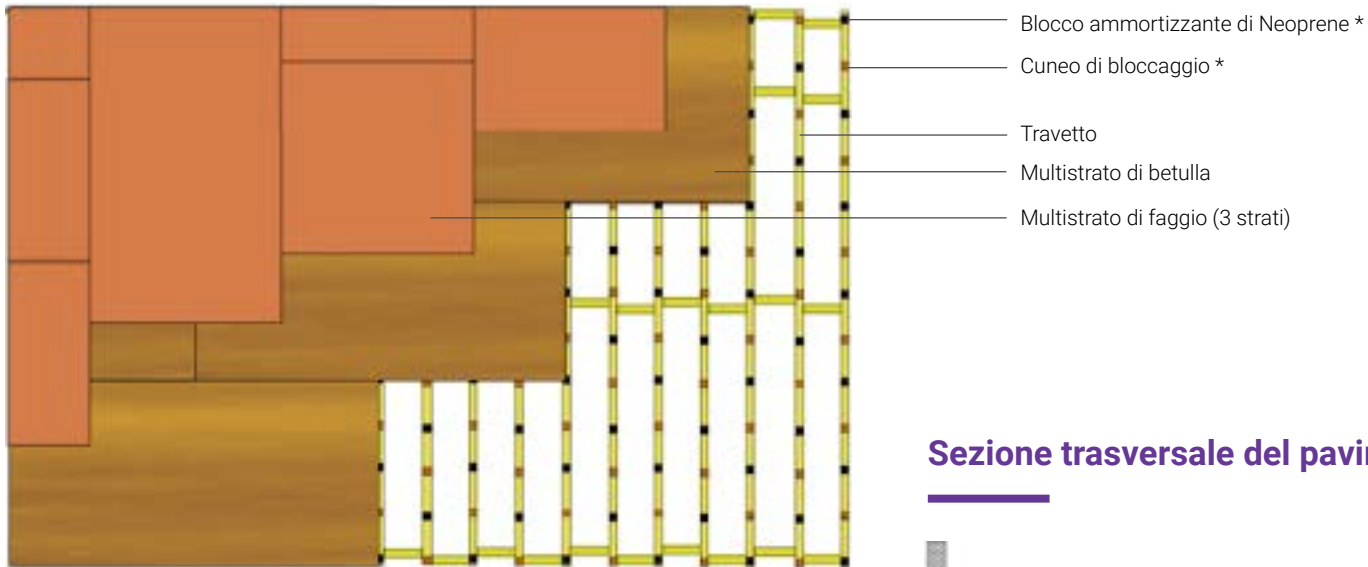

* I blocchi e cunei sono installati sotto i travetti, sono illustrati qui per visualizzare la loro posizione.

Sezione trasversale del pavimento Harlequin Stage System

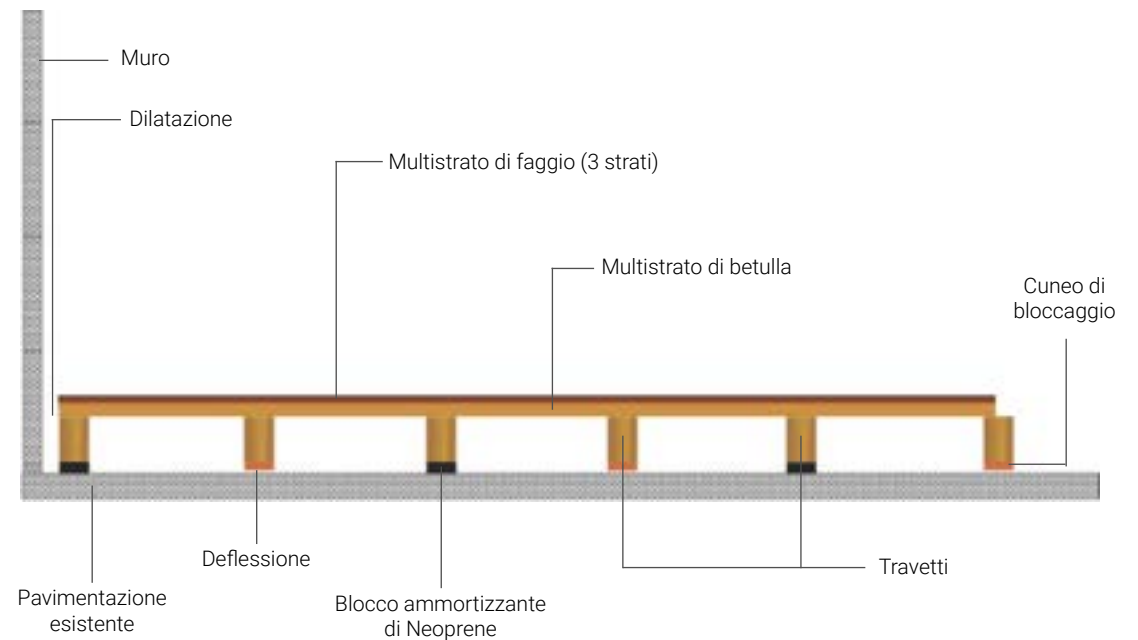

Il pavimento da palco Harlequin Stage System è installato nella sala Firmin Gémier del Teatro Nazionale della danza di Chaillot.





TAPETTI DA DANZA

Si consiglia vivamente di posare un tappeto da danza Harlequin sul pavimento da danza, in modo da offrire ai ballerini una protezione ottimale e ridurre notevolmente il rischio di lesioni. I tappeti da danza possono essere installati in posa permanente, semi-permanente o libera.

Posa permanente

Il tappeto da danza è incollato al pavimento. I giunti tra le lunghezze del tappeto vengono poi saldati a caldo o a freddo. Il tappeto da danza non può essere smontato, a rischio di danneggiarlo definitivamente. Tuttavia, usiamo colle "appiccicose" che permettono di rimuovere il tappeto per sostituirlo senza danneggiare il pavimento.

Posa semi-permanente

Il tappeto da danza è fissato con il nastro bi-adesivo. I giunti tra le lunghezze vengono quindi saldati a caldo, a freddo o coperto con del nastro adesivo. Le saldature tra le strisce del tappeto da danza possono quindi essere tagliate o il nastro adesivo rimosso e la pista da ballo riutilizzata.

Posa libera

Il tappeto da danza è semplicemente srotolato e fissato con del nastro adesivo sulle giunture del tappeto.

Quale tappeto da danza per quale utilizzo?

La gamma di tappeti da danza Harlequin è stata sviluppata per soddisfare le esigenze di ogni tipo di danza e comprende diversi gradi di ammortizzazione, durata, comfort o rugosità.

I ballerini classici generalmente cercano una superficie morbida e antiscivolo per evitare di cadere quando sono sulle punte o mezza punte.

Per le danze urbane (street dance e hip hop), i ballerini generalmente usano scarpe da ginnastica e quindi hanno bisogno di un tappeto da danza senza superficie antiscivolo, in modo che non siano bloccati nei loro movimenti, il che potrebbe causare lesioni.

I ballerini contemporanei lavorano spesso a piedi nudi e sono in contatto stretto con il tappeto da danza. Da qui la necessità di un tappeto da danza più "comodo" e ammortizzante.

	CLASSICA	CONTEMPORANEA	HIP-HOP / JAZZ DANZE URBANE	DANZE PERCUSSIVE (FLAMENCO, TIP TAP)	DANZE DA SALA / SALSA	AEROBICA / ZUMBA	TEATRO	CONCERTI	ESPOSIZIONE	MULTI-USO
DUO™	✓✓	✓✓	✓✓	✓✓	✓	✓✓	✓✓✓	✓✓✓	✓✓	✓✓✓
DUO PRO™	✓✓	✓✓	✓✓	✓✓	✓	✓✓	✓✓✓	✓✓✓	✓✓	✓✓✓
STUDIO™	✓✓✓	✓✓✓	✓✓			✓✓✓				
CASCADE™	✓✓✓	✓✓	✓	✓	✓	✓✓	✓✓✓	✓✓✓	✓✓	✓
STANDFAST™	✓✓	✓✓✓	✓✓✓	✓✓	✓✓	✓✓✓	✓✓✓	✓		✓✓✓
ALLEGRO™	✓✓	✓✓✓	✓✓			✓✓✓				
FREESTYLE™		✓✓✓	✓✓✓			✓✓✓				
FIESTA™		✓	✓✓	✓✓✓	✓✓✓	✓✓✓	✓✓✓			✓
HI-SHINE™		✓✓	✓	✓	✓	✓	✓✓✓	✓✓✓	✓✓✓	
SHOWFLOOR™							✓✓✓	✓✓✓	✓✓✓	✓✓
MARINE™	✓	✓	✓	✓✓✓	✓✓	✓	✓✓✓	✓		✓✓
CLARITY™	✓✓	✓✓	✓✓	✓✓	✓✓	✓✓	✓✓	✓✓	✓✓	✓✓

✓ Compatibile | ✓✓ Appropriato | ✓✓✓ Ideale

Harlequin Duo™

Harlequin Duo è da sempre considerato **IL** tappeto da palcoscenico reversibile classico. Con **Harlequin Duo**, composto da due strati di PVC calandrati e antiscivolo, avrete due tappeti in uno! E un colore diverso per ogni lato.

Harlequin Duo si srotola facilmente sul vostro palcoscenico o nella vostra sala prove. Fissatelo semplicemente con nastro monoadesivo lungo i punti di giuntura dei rotoli e il vostro palco è pronto! Al termine dello spettacolo basterà riavvolgere il vostro tappeto e riporlo.

Harlequin Duo è destinato alla sola posa libera.

CARATTERISTICHE

Tipo di posa	Libera
Larghezza dei rotoli	1,5m (Nero / Bianco, Nero / Grigio) 2m (Tutti gli altri colori)
Lunghezza dei rotoli	10m, 15m, 20m, 25m, 30m
Colori	Nero/Bianco, Nero/Grigio, Grigio chiaro/Grigio scuro, Nero/Grigio proiezione, Marrone scuro/Beige, Grigio scuro/Caramello, Nero/Rosso, Verde cromatico/Blu cromatico
Spessore	1,25mm
Peso	1,6kg/m ²
Stabilità dimensionale	≤0,6%
Isolamento acustico	2dB (EN ISO 717-2)
Certificazione al fuoco	Bfl-s1 (EN 13501-1)

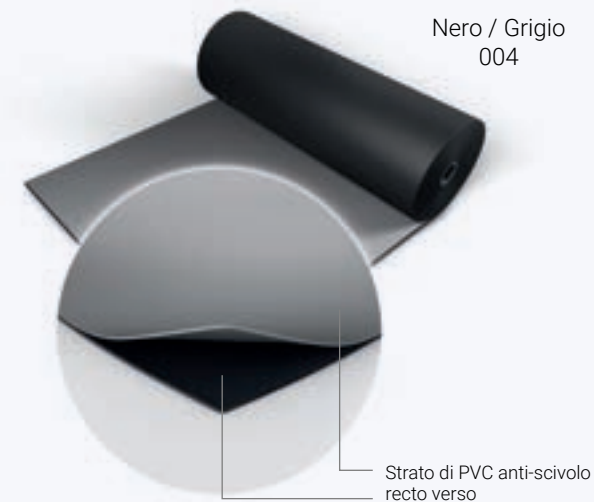

Altri colori

Grigio chiaro /
Grigio scuro
003



Nero / Bianco
001



Nero / Rosso
302



Nero / Grigio
proiezione
005



Grigio scuro /
Caramello
890



Marrone scuro
/ Beige
310



Verde cromatico
/ Blu cromatico
119



Harlequin Duo Pro™

Più di 40 anni fa, Harlequin Duo, il primo tappeto da danza immesso sul mercato, ha rivoluzionato i palcoscenici e le sale da ballo di tutto il mondo. Allo stesso tempo resistente e leggero, questo tappeto da danza è costituito da due strati di PVC calandrati. Reversibile e antiscivolo, è facile da srotolare e riporre durante le tourné. Grazie al suo design bicolore, avrete due tappeti in uno!

Harlequin Duo Pro possiede le stesse caratteristiche del tappeto da danza e da palcoscenico Harlequin Duo, con uno strato aggiuntivo di fibra minerale che garantisce una perfetta stabilità dimensionale e un'incredibile facilità di posa e rimozione.

Perfetto per essere posato su un pavimento ammortizzante, **Harlequin Duo Pro** è l'ideale per le tourné. È maneggevole e facile da trasportare e si adatta a tutti i tipi di danza: danza classica e contemporanea, danze percussive, compresi il flamenco, le danze irlandesi e il tip tap, hip hop, jazz, danze urbane, aerobica, zumba, concerti, stand espositivi, set televisivi, teatri o qualunque altra forma di espressione artistica.

CARATTERISTICHE

Tipo di posa	Libera
Larghezza dei rotoli	2m
Lunghezza dei rotoli	10m, 15m, 20m, 25m, 30m
Colori	Nero / Bianco, Nero / Grigio
Spessore	1,5mm
Peso	2,25kg/m ²
Certificazione al fuoco	Bfl-s1 (EN 13501-1)

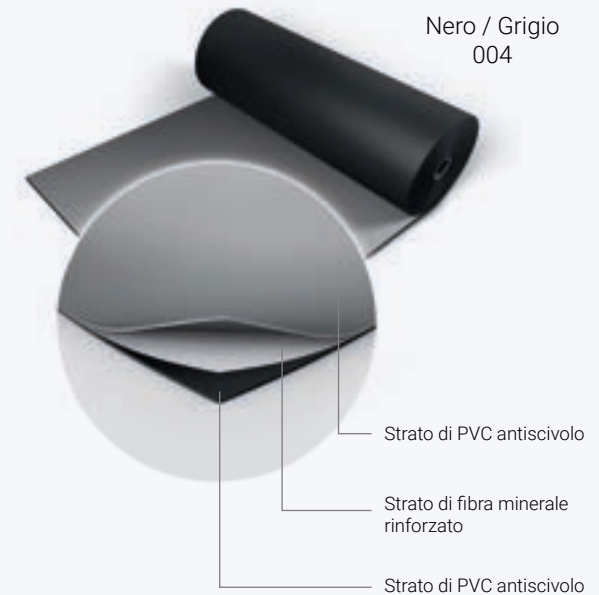

Altri colori

Nero / Bianco
001



Messo a punto su domanda di Nureyev, Harlequin Studio è adatto per la danza classica e contemporanea. Polivalente, è il partner dell'Opera Nazionale di Parigi da più di 30 anni !

Harlequin Studio™

Harlequin Studio è un tappeto da danza setoso e resistente. Estremamente stabile, è adatto sia alla posa libera che permanente su uno dei nostri pavimenti da danza.

Realizzato in PVC estremamente resistente, la sua composizione speciale soddisfa perfettamente le aspettative dei ballerini. La sua struttura complessa a base di PVC è rinforzata da uno strato di fibra di vetro e da un sottostrato di schiuma, e lo rende al tempo stesso rigido e flessibile. Il sottostrato di schiuma offre ai ballerini protezione e comodità supplementari quando eseguono movimenti a terra. La finitura anti scivolo dà loro sicurezza nell'esecuzione di coreografie e movimenti di particolare difficoltà.

In caso di ordini superiori o uguali a 750 m2 produciamo il colore di vostra scelta !

CARATTERISTICHE

Tipo di posa	Permanente e libera
Larghezza dei rotoli	1,5m
Lunghezza dei rotoli	10m, 15m, 20m, 25m, 30m
Colori standard	Nero 180, Bianco 100, Grigio 880, Grigio chiaro 156
Colori speciali Secondo disponibilità	Grigio 9002, Grigio scuro 406, Grigio 890, Marrone 170, Marrone 200, Moro 4006, Rame 182, Sabbia 198, Turchese 20012, Blu 201, Arancione 203, Rosa197, Rosa confetto 259, Vinaccia 373
Spessore	3mm
Peso	2,3kg/m ²
Isolamento acustico	15dB (EN ISO 717-2)
Certificazione al fuoco	Cfl-s1 (EN 13501-1)

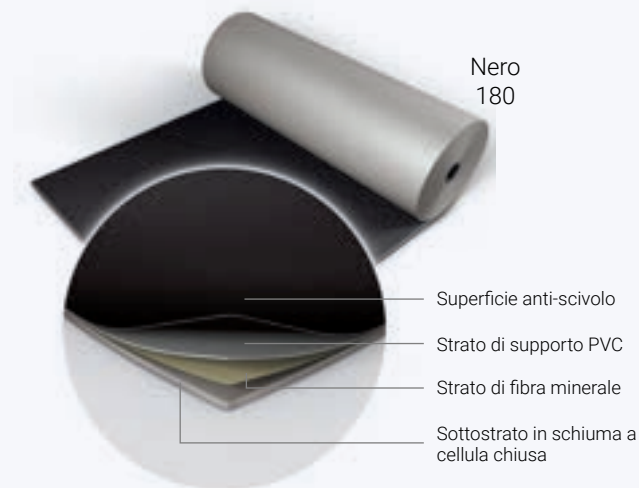

Colori standard

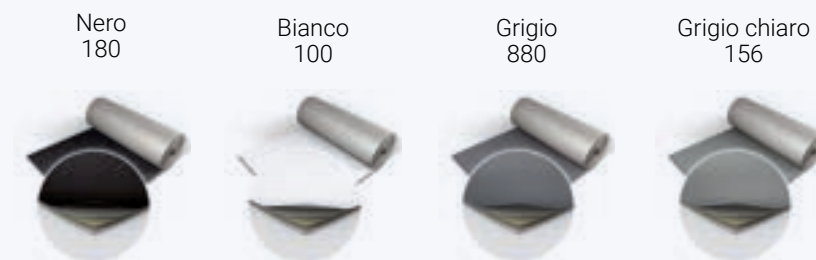

Colori speciali



Harlequin Cascade™

Flessibile e resistente, **Harlequin Cascade** possiede una leggera rugosità e garantisce ai danzatori dei grandi balletti classici un attrito e un effetto anti-scivolo ancora superiori.

Harlequin Cascade è considerato il tappeto da danza e da palco più stabile e maneggevole esistente in commercio. La sua robustezza ha già convinto un'intera generazione di direttori di scena e ballerini professionisti. Questo rivestimento ha un grano leggero che gli conferisce un buon attrito. I ballerini si sentono sicuri su questo pavimento. La sua opacità è particolarmente apprezzata dai tecnici luci.

Harlequin Cascade ora viene fornito con la protezione antimicrobica BioCote, un ingrediente aggiuntivo che aiuta a mantenere il tappeto igienicamente pulito, riducendo così il rischio di contaminazione crociata.

Harlequin Cascade resiste perfettamente alle scenogra e teatrali pesanti e ai tralicci elettrici. Può essere utilizzato come tappeto da palco (anche all'aperto) oppure in sala, in posa libera o permanente su uno dei nostri pavimenti da danza in legno, per una migliore protezione.

CARATTERISTICHE

Tipo di posa	Libera, semi-permanente o permanente
Larghezza dei rotoli	2m
Lunghezza dei rotoli	10m, 15m, 20m, 25m
Colori standard	Nero 501, Bianco 100, Grigio scuro 406, Grigio chiaro 582
Colori speciali Secondo disponibilità	Grigio 1504, Nocciola 688, Beige 110, Malva 628, Rosa 290, Parma 162
Spessore	2mm
Peso	2,6kg/m ²
Isolamento acustico	3dB (EN ISO 717-2)
Certificazione al fuoco	Bfl-s1 (EN 13501-1)

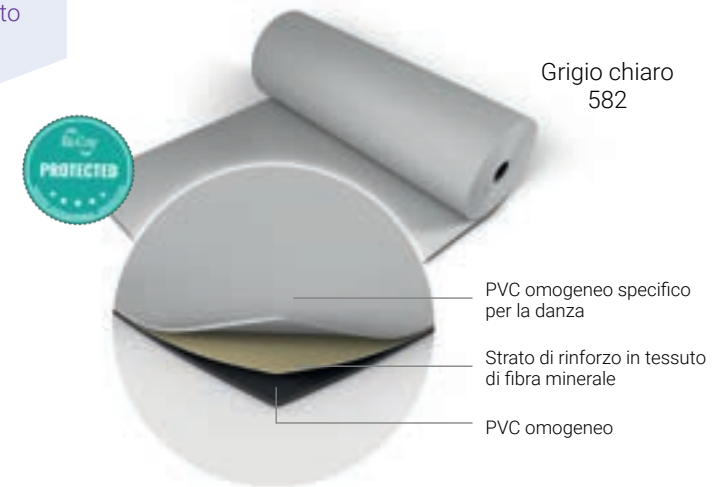

Colori standard

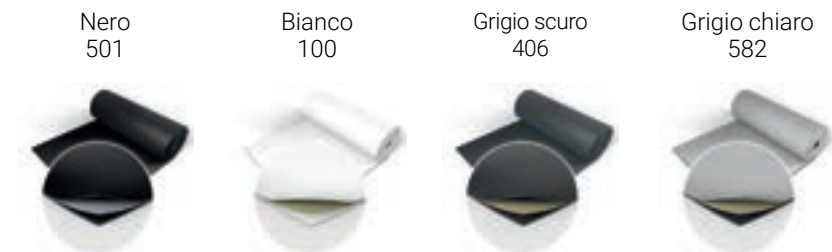

Colori speciali

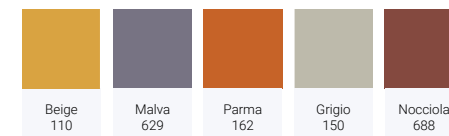

A partire dai 750 m² produciamo il tappeto nel colore da voi desiderato!

Harlequin **Standfast**TM

Harlequin Standfast è un rivestimento polivalente, estremamente resistente e robusto. Questo tappeto è destinato unicamente alla posa permanente sul palco o in sala prove, su uno dei nostri pavimenti ammortizzanti.

È particolarmente apprezzato dai ballerini di flamenco, ma si adatta anche alla danza classica, contemporanea, hip-hop e ad altre attività artistiche.

Harlequin Standfast possiede uno strato di rifinitura anti-scivolo. Le giunture fra i diversi lati vengono saldate a caldo per nascondere i punti di contatto e offrire un pavimento perfetto dal punto di vista estetico.

CARATTERISTICHE

Tipo di posa	Permanente
Larghezza dei rotoli	1,52m
Lunghezza dei rotoli	15m, 20m
Colori	Nero, Grigio, Grigio scuro
Spessore	2,6mm
Peso	3,5kg/m ²
Isolamento acustico	3dB (EN ISO 717-2)
Certificazione al fuoco	Cfl-s1 (EN 13501-1)

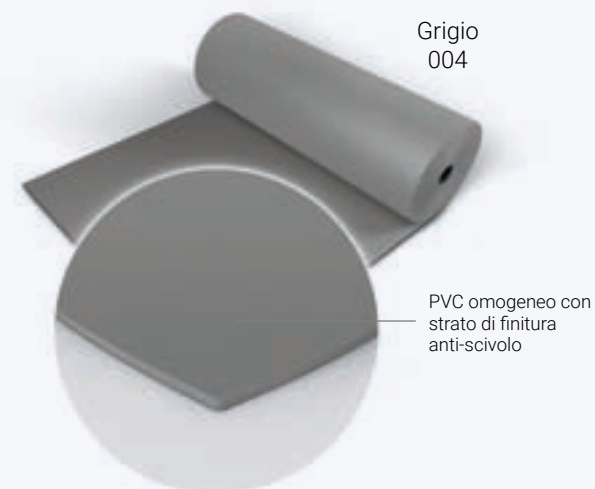

Altri colori



Innovazione esclusiva, **Harlequin Allegro**, omologato secondo la norma AFNOR NFP 90203, è stato studiato in modo particolare per i pavimenti rigidi in alternativa a un pavimento in legno tradizionale.

Harlequin Allegro™

Harlequin Allegro è il tappeto da danza più spesso attualmente disponibile sul mercato; il suo spessore è di 8,5 mm. Completamente arrotolabile, questo pavimento "semi-ammortizzante" è composto da PVC rinforzato da uno strato di fibra minerale resistente con alla base uno strato di schiuma che garantisce l'elasticità della superficie.

Con il tappeto **Harlequin Allegro**, offrirete alla vostra sala un pavimento semi-ammortizzante in modo semplice e rapido. Questo tappeto non richiede l'intervento di un falegname né l'utilizzo di chiodi, viti, molle o blocchi! Basta decidere se effettuare la posa libera o permanente.

CARATTERISTICHE

Tipo di posa	Libera, semi-permanente o permanente
Larghezza dei rotoli	1,5m
Lunghezza dei rotoli	10m, 15m, 20m
Colori	Nero, Grigio
Spessore	8,5mm
Peso	6kg/m ²
Isolamento acustico	22dB (EN ISO 717-2)
Certificazione al fuoco	Cfl-s1 (EN 13501-1)

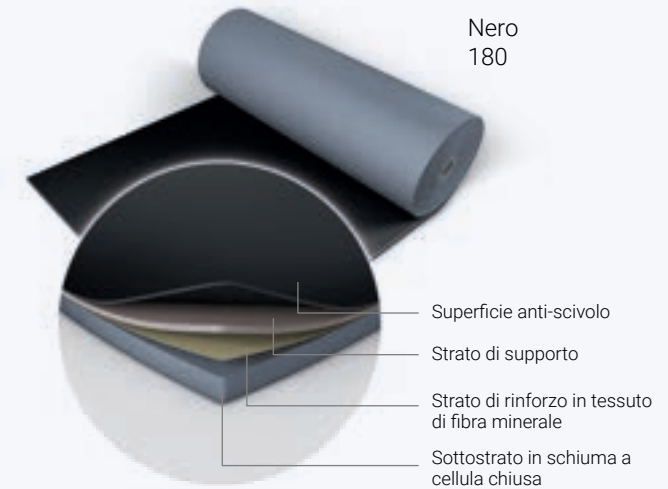

Altro colore

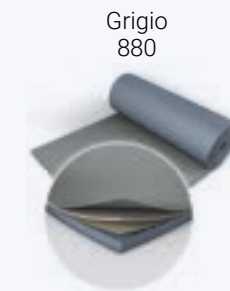

Harlequin **Hi-Shine**™

La scelta ideale per l'opera, gli eventi e i palchi televisivi, **Harlequin Hi-Shine** conquista grazie alla sua superficie ultra-brillante. Estremamente resistente ai graffi, garantisce dei giochi di luce spettacolari sul palco.

Harlequin Hi-Shine trasforma rapidamente il pavimento in una bellissima superficie brillante. È il rivestimento ideale per il mondo dello spettacolo. La sua superficie calandrata ultrabrillante a base di polimero resiste ai graffi meglio dell'uretano.

Harlequin Hi-Shine è perfetto per l'opera, i palchi televisivi, gli spettacoli di alto livello, le sfilate di moda, il lancio di prodotti e anche per delle serate. Questo rivestimento darà un tocco particolare a tutti i vostri eventi creando un effetto indimenticabile!

Harlequin Hi-Shine è stato pensato per una posa libera o semi-permanente.

CARATTERISTICHE

Tipo di posa	Libera, semi-permanente o permanente
Larghezza dei rotoli	1,5m
Lunghezza dei rotoli	10m, 15m, 20m, 30m
Colori	Nero, Bianco, Rosso, Blu, Grigio, Oro, Argento
Spessore	1,5mm
Peso	1,96kg/m ²
Isolamento acustico	3dB (EN ISO 717-2)
Certificazione al fuoco	Bfl-s1 (EN 13501-1)



Rosso
038

Superficie calandrata
ultrabrillante a base di
polimero

Altri colori

Nero
005



Grigio
002



Bianco
019



Blu
039



Oro
050



Argento
025



Harlequin **Fiesta**™

Harlequin Fiesta consente di ritrovare il calore e il colore naturale del legno. Possiede uno strato d'usura trasparente che gli conferisce una grande resistenza, una longevità eccezionale e un utilizzo polivalente.

Si adatta alla pratica delle danze percussive, come ad esempio il tip-tap o la danza irlandese, ma anche alle danze da sala o a qualsiasi attività sociale o artistica.

Harlequin Fiesta è stato pensato per un'installazione permanente, con saldatura a freddo delle giunture, per ottenere una superficie perfettamente piana. Può essere posato su qualsiasi superficie piatta e regolare e si combina perfettamente con uno dei nostri pavimenti da danza in legno.

CARATTERISTICHE

Tipo di posa	Permanente
Larghezza dei rotoli	2m
Lunghezza dei rotoli	20m, 25m
Colori	Effetto quercia, Effetto quercia grigio
Spessore	2mm
Peso	3kg/m ²
Isolamento acustico	5dB (EN ISO 717-2)
Certificazione al fuoco	Bfl-s1 (EN 13501-1)

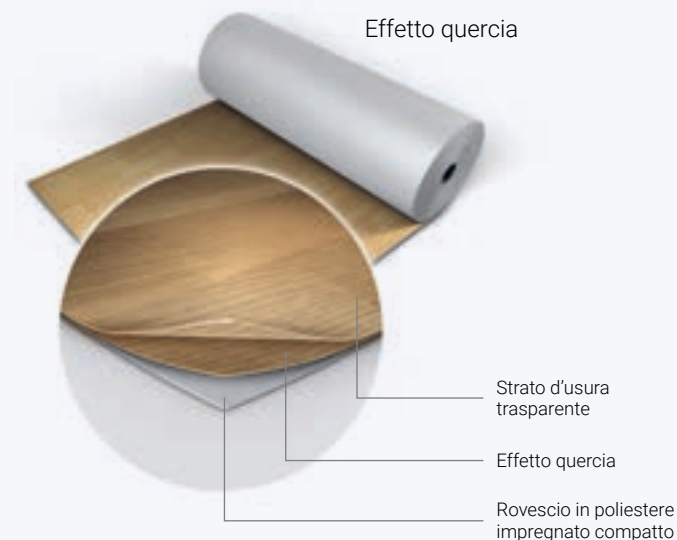

Altro colore

Effetto quercia grigio



Harlequin Freestyle™

Harlequin Freestyle è stato sviluppato per soddisfare alle esigenze specifiche dei ballerini di hip-hop o delle danze urbane che ricercano un tappeto antiscivolo, permettendo loro di eseguire dei movimenti con più grande libertà e sicurezza.

Harlequin Freestyle è ideale per la pratica dell'hip-hop, jazz e danze urbane, ma anche per la pratica della danza contemporanea, aerobica o Zumba.

Harlequin Freestyle può essere installato in modo permanente o portatile nel vostro studio di danza, nelle scuole, nelle palestre o per le rappresentazioni urbane.

CARATTERISTICHE

Tipo di posa	Libera semi-permanente o permanente
Larghezza dei rotoli	1,5m
Lunghezza dei rotoli	15m, 20m, 25m, 30m
Colori	Nero, Grigio
Spessore	4,5mm
Peso	2,67kg/m ²
Isolamento acustico	19dB (EN ISO 717-2)
Certificazione al fuoco	Cfl-s1 (EN 13501-1)



Altro colore

Nero
180



Harlequin **Marine**TM

Harlequin Marine è un tappeto da danza e da palcoscenico destinato ad essere installato in modo permanente sulle navi da crociera. E Conforme alle norme di sicurezza marittima, ignifugo e risponde alla norma di resistenza al fuoco IMO FTP parte 2 & 5.

Harlequin Marine è ideale per un uso polivalente, per le danze percussive come il flamenco, il tip-tap o le danze irlandesi, per i concerti, i palchi televisivi, per il teatro o l'opera.

Harlequin Marine è un tappeto resistente fabbricato in PVC con una superficie leggermente granulosa che riduce le strisce di scarpe e i graffi.

Harlequin Marine può essere installato su qualsiasi superficie dura o liscia ed è complementare con i pavimenti da danza Harlequin.

CARATTERISTICHE

Tipo di posa	Permanente
Larghezza dei rotoli	2m
Lunghezza dei rotoli	20m
Colore	Nero
Spessore	2mm
Peso	3,35kg/m ²
Certificazione al fuoco	IMO FTP Code part 2 & 5

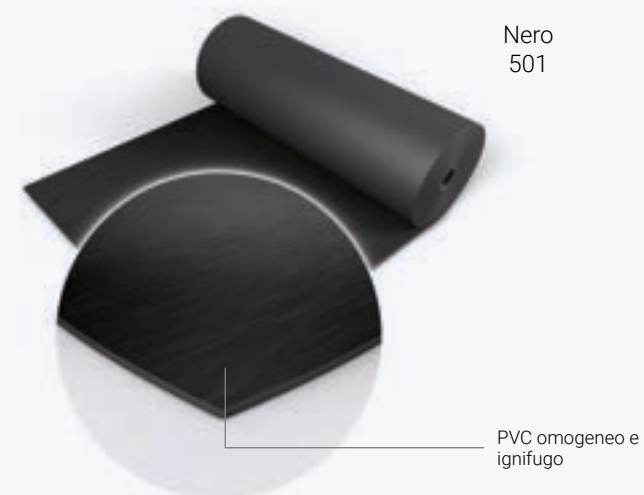

Harlequin Showfloor è un tappeto adatto a zone di grande passaggio, da utilizzare per sfilate di moda, per proteggere un parquet oppure un pavimento delicato durante un evento.

Harlequin Showfloor™

Harlequin Showfloor è un rivestimento multistrato in PVC disponibile in diversi colori. È rinforzato da uno strato in fibra minerale e da un sottostrato in schiuma. Leggero e riutilizzabile, è stato pensato per la posa libera ed è una superficie ideale per qualsiasi evento.

Harlequin Showfloor è un tappeto altamente decorativo e si srotola su qualsiasi superficie dura e regolare come ad esempio il compensato, agglomerati, pannelli di isorel, piastrelle o cemento. Forniamo anche le strisce adesive adatte (mono-adesive o bi-adesive).

CARATTERISTICHE

Tipo di posa	Semi-permanente o libera
Larghezza dei rotoli	2m
Lunghezza dei rotoli	10m, 15m, 20m, 25m, 30m
Colori	Nero, Grigio, Bianco, Rosso
Spessore	2,6mm
Peso	1,7kg/m ²
Isolamento acustico	3dB (EN ISO 717-2)
Certificazione al fuoco	Bfl-s1 (EN 13501-1)

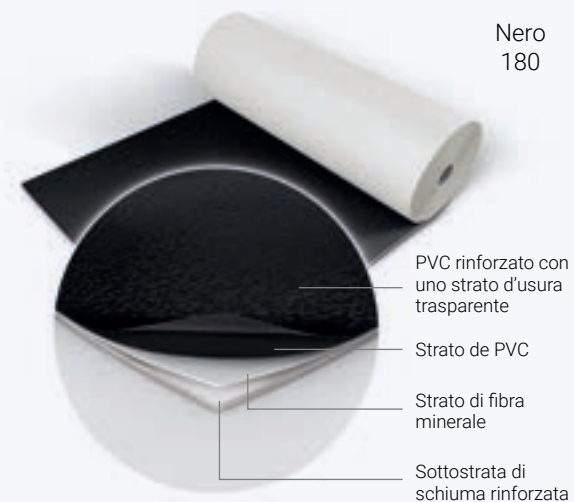

Altri colori

Grigio
034



Rosso
041



Bianco
100



Harlequin **Clarity**™

Harlequin Clarity è un tappeto da danza e da palcoscenico trasparente e molto resistente, concepito per la stampa digitale inversa: il motivo desiderato viene stampato sul rovescio del tappeto per preservarlo dal deterioramento o da un'usura prematura.

La leggera granulosità di **Harlequin Clarity** lo rende adatto come tappeto da danza o come rivestimento per le zone commerciali di grande passaggio.

Inoltre questo tappeto innovativo può essere utilizzato sia per proteggere pavimenti delicati, lasciandone apparire il motivo preesistente, sia per stamparne uno nuovo personalizzato.

È adatto sia all'installazione provvisoria sia permanente e possiede la più alta classificazione di reazione al fuoco.

CARATTERISTICHE

Tipo di posa	Libera, semi-permanente o permanente
Larghezza dei rotoli	1,52m - 2,13m (larghezze massime di stampa: 1,47m - 2,08m)
Lunghezza dei rotoli	15,24m - 18,59m (lunghezze massime di stampa: 14,24m - 17,59m)
Colore	Trasparente
Spessore	2mm
Peso	2,47kg/m ²
Certificazione al fuoco	Cfl-s1 (EN 13501-1)



SBARRE PER BALLETTO

Le sbarre da danza, fisse o portatili, singole o doppie, sono un accessorio essenziale per qualsiasi sala danza. Gli esercizi alla sbarra richiedono flessibilità, forza, equilibrio e precisione e la sbarra da danza Harlequin è stata progettata per combinare tutti questi criteri. Aggiungeranno il tocco finale a qualsiasi sala prove!

Sbarre da danza murale

Fissaggio murale singolo



Fissaggio murale doppio



- Distanza tra la parete e la testa di fissaggio: 21 cm
- Distanza tra le 2 sbarre (fissaggio doppio): 20 cm
- Dimensioni della base di montaggio: 3,9 cm (L) x 15 cm (L) x 6 mm di spessore per il singolo e 3,9 cm (L) x 30,6 cm (L) x 6 mm di spessore per il doppio
- Fissaggi in acciaio con finitura nera satinata
- Le sbarre di faggio non verniciate, lunghe 2,3 m e di diametro 5 cm sono vendute separatamente

Sbarre da danza a pavimento

Fissaggio al pavimento doppio



- Peso : 10 kg
- Altezza alla sbarra inferiore : 85,5 cm (h)
- Altezza alla sbarra superiore : 105,5 cm (h)
- Distanza tra le sbarre e il piede: 21 cm
- Fissaggi in acciaio con finitura nero satinato, con piastra nella stessa finitura per nascondere le viti della parte fissata al rinforzo
- Le viti M1 0 non sono fornite con i fissaggi perché devono essere adattate al supporto
- Le sbarre di faggio non verniciate, lunghe 2,3 m e di diametro 5 cm sono vendute separatamente.

Sbarra per balletto doppia e mobile

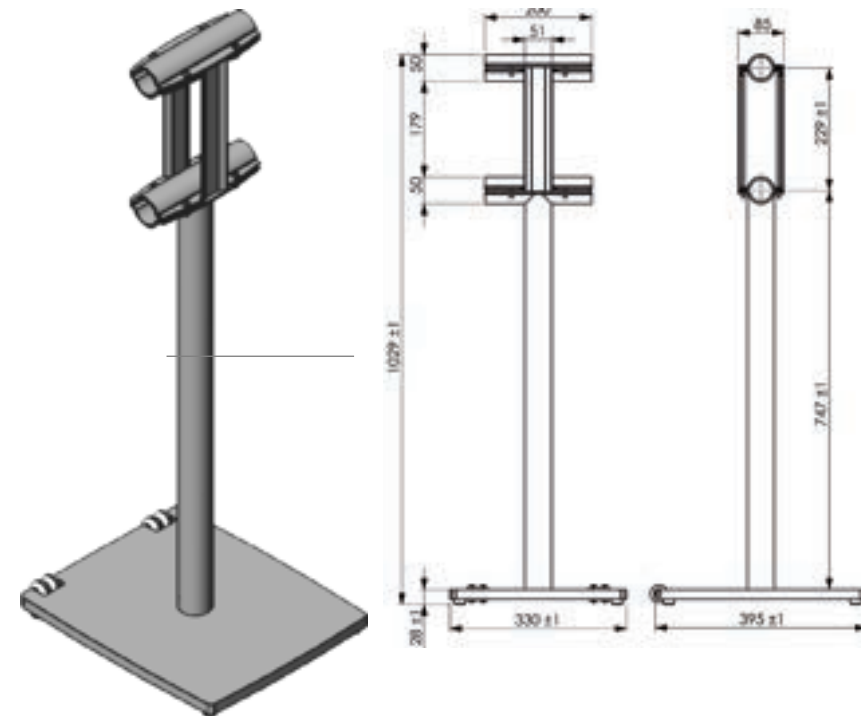

- Peso approssimativo : 54 kg
- Altezza alla sbarra inferiore : 81 cm
- Altezza alla sbarra superiore: 103 cm
- 2 sbarre in legno (pino) di 3 m (L) x 4 cm (diametro) incluse
- Dimensioni dei piedi: 33 x 39,5 cm
- Il supporto è composta da 2 piedi in acciaio, su ruote

ACCESSORI PER PAVIMENTI HARLEQUIN LIBERTY & LIBERTY HD

Carrelli di trasporto

I carrelli di trasporto dei pannelli del pavimento da danza **Harlequin Liberty & Harlequin Liberty HD** sono stati pensati appositamente per il trasporto dei pannelli, dei bordi e delle rampe nella più totale sicurezza durante le tournée.

Fabbricati in acciaio smaltato nero, robusto e anti-graffio, i carrelli si appoggiano su 4 ruote girevoli anti-traccia dotate di freni al fine di facilitare le manovre.

Ogni carrello è in grado di trasportare fino a 22 pannelli interi che si caricano / scaricano molto rapidamente. I carrelli sono dotati di supporti laterali per le pale del muletto, per essere spostati in tutta facilità.

CARATTERISTICHE

Peso del carrello da vuoto	112kg
Dimensioni	2,04m (L) – 1,27m (l) – 1,21m (H)
Capacità	22 pannelli interi o 44 mezzi pannelli
Ruote	4 ruote girevoli dotate di freni
Diametro delle ruote	150mm

Carrello di stoccaggio vuoto



Carrello di stoccaggio pieno (Liberty)



→ Vedere descrizione Harlequin Liberty pagine 8 e 9

Carrello di stoccaggio pieno (Liberty HD)



→ Vedere descrizione Harlequin Liberty HD pagine 10 e 11

Bordure e rampe

I pezzi d'angolo, le bordure e le rampe di accesso per i pavimenti **Harlequin Liberty e Harlequin HD** sono stati progettati per l'impiego su palcoscenico o per riempire i piccoli spazi tra i pannelli e i muri in caso di posa permanente nella sala di danza o per le soglie delle porte.

Rampe di accesso



- Larghezza : 540 mm
- Lunghezze : 1 m e 2 m



Minirampe



- Larghezza : 200 mm
- Lunghezze : 1 m e 2 m

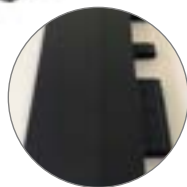

Bordure



- Larghezza : 65 mm
- Lunghezze : 1 m e 2 m

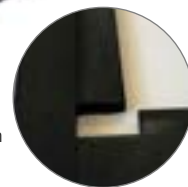

Pezzi d'angolo

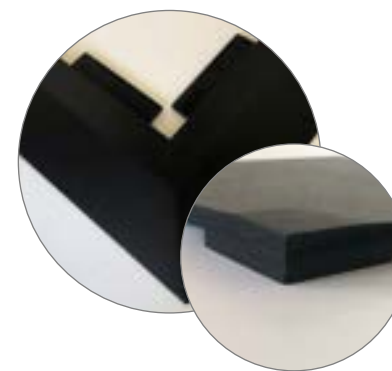

ACCESSORI & PRODOTTI PER LA MANUTENZIONE PER TAPPETI DA DANZA & DA PALCO

Nastri adesivi

Vi proponiamo un'ampia gamma di nastri mono o bi-adesivi da utilizzare in combinazione con i tappeti da danza Harlequin, per posa libera o permanente.

Nastri adesivi in PVC



Nastri adesivi telati



Cordone per saldatura a caldo & solvente per saldatura a freddo

Cordone per saldatura a caldo



Solvente per saldatura a freddo



Carrello di stoccaggio



I carrelli di stoccaggio sono realizzati in acciaio nero resistente antiraffio. Sono disponibili per rotoli da 1,5 m e 2 m di larghezza e possono accogliere 4 o 6 rotoli. Ciascun carrello è dotato di 4 ruote motrici antitraccia con freni e viene fornito con 2 impugnature per facilitare l'aggancio e lo sgancio dei rotoli di tappeto.

Custodie porta-tappeto Harlequin



Le custodie porta-tappeto da danza e da palcoscenico Harlequin sono raccomandate per impilare o spostare facilmente i rotoli di tappeto da danza di piccole o medie dimensioni.

Le custodie porta-tappeto Harlequin sono realizzate in poliestere 600 denari, rinforzate con una fodera impermeabile e dotate di due manici altamente resistenti. Il loro utilizzo facilita lo stoccaggio e il trasporto dei rotoli durante le tournée.

Prodotto di manutenzione



Il prodotto di manutenzione regolare è raccomandato per eliminare ogni traccia residua del processo di produzione e per la pulizia regolare del vostro tappeto da danza e/o da palcoscenico.

Questo prodotto biocida contiene benzalconio cloruro, un disinfettante con proprietà antibatteriche, efficace contro la maggior parte dei batteri e virus, compreso il coronavirus e soprattutto il SARS-CoV-2 che causa il Covid-19.

Cinghie per tappeti da danza Harlequin



Le cinghie per rotoli di tappeto da danza sono realizzati in tela ultrasensibile e sono dotate di solide chiusure in Velcro®. Consigliamo di utilizzare 2 cinghie per rotoli di larghezza 1,5 m e 3 cinghie per rotoli di larghezza 2 m.

Prodotto abrasivo



Il prodotto abrasivo è utile per una pulizia in profondità del vostro tappeto da danza e/o da palcoscenico, per restituirgli il suo aspetto originario, e si utilizza al massimo una o due volte all'anno.

Harlequin Europe SA

29 rue Notre-Dame L-2240 Luxembourg
Numéro gratuit: 00 800 90 69 1000
Tel: +352 46 44 22
Fax: +352 46 44 40
Email: info@harlequinfloors.com

British Harlequin plc

Festival House Chapman Way Tunbridge Wells Kent TN2 3EF
Freephone: 0800 28 99 32
Tel: +44 (0)1892 514888
Fax: +44 (0)1892 514222
Email: enquiries@harlequinfloors.com

Harlequin Deutschland GmbH

Melanchthonstraße 16 D-10557 Berlin Germany
Tel: +49 (0) 30 340 441 600
Fax: +49 (0) 30 340 441 649
Email: anfrage@harlequinfloors.com

American Harlequin Corporation

1531 Glen Avenue Moorestown NJ 08057
Tel: +1 (856) 234 5505
Fax: +1 (856) 231 4403
Email: contact@harlequinfloors.com

Australian Harlequin Pty Ltd

Unit 1 47 Prime Drive Seven Hills NSW 2147 Australia
Tel: +61 (2) 9620 7770
Fax: +61 (2) 9620 7771
Email: auscontact@harlequinfloors.com

Harlequin Asia Limited

2/F The Strand 49 Bonham Strand Sheung Wan Hong Kong
Tel: +852 254 11 666
Fax: +852 254 11 999
Email: hksales@harlequinfloors.com

